

ZJHP 系列 气动薄膜单座调节阀 产品使用说明书



上海乐汇泵阀制造有限公司
SHANGHAI LEHUI PUMP VALVE MANUFACTURE CO., LTD.

地址： 中国上海市奉贤区青村镇南奉公路2258号 邮编： 201414

电话： 021-57578588

传真： 021-57575087

ZJHP 系列气动薄膜单座调节阀

一、概述

ZJHP 系列气动薄膜单座调节阀由 ZHA (B) 型气动多弹簧薄膜执行机构和 P 型低流阻直通单座阀组成。

低流阻直通单座阀和套筒阀结构简单紧凑,并具有相当大的流量系数。本阀采用了直通单座无底盖顶导向结构的阀体形式,体积小、重量轻、流道设计流畅,具有高效的特点。阀体分普通型和散热型两种型式,用于不同的工作温度。单座阀阀芯形式为上导向柱塞阀,均具有精确的流量特性,符合 IEC 标准和国家标准规定的斜率偏差考核要求。标准型填料为聚四氟乙烯成型填料,根据现场使用要求还可选用柔性石墨特种填料。

二、型号及编制说明

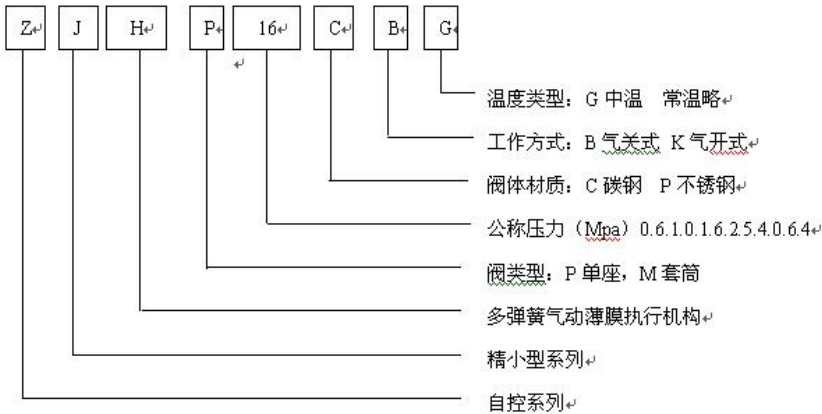

三、调节机构主要技术参数

公称通径 mm	20				25	40		50	65	80	100	150		200	250	300	
阀座直径 mm	10	12	15	20	25	32	40	50	65	80	100	125	150	200	250	300	
额定流量系数 Kv	直线	1.8	2.8	4.4	6.9	11	17.6	27.5	44	69	110	176	275	440	690	1000	1600
	等百分比	1.6	2.5	4	6.3	10	16	25	40	63	100	160	250	400	630	900	1440
公称压力 MPa	0.6、1.6、2.5、4.0、6.4																
额定行程 mm	10				16	25		40			60		100				
薄膜头有效面积 cm ²	220				350			560			900		1400				
流量特性	直线、快开、等百分比																
工作温度℃	-15~200 (常温型)、-40~+250、-40~450 (中温型)																
环境温度℃	-40~+85																
法兰尺寸	铸铁法兰尺寸按 JB78, 铸钢法兰尺寸按 JB79																
法兰型式	法兰密封面型式按 JB77, 其中铸铁法兰按光滑式, 铸钢法兰按凹式																
阀体材质	0.6, 1.6	ET200															
PN (MPa)	4.0, 6.4	WCB (ZG230~450)、ZG1Cr18Ni9Ti、ZG0Cr18Ni12Mo2Ti															
阀芯材质	1Cr18Ni9、0Cr18Ni12Mo2Ti																
上阀盖型式	普通式 (常温型), 热片式 (中温型)																
可调比 R	50: 1																
弹簧范围 Kpa	20~100 (40~200、80~240、20~60、60~100)																
气源压力 Mpa	0.14 (0.25、0.4)																
气源接头	M16×1.5																

注: 可为用户提供 ANSI、API、JIS 等国外法兰标准的产品, 结构长度也可按用户需要确定。

四、执行机构主要技术参数

型号	ZHA(B)-22	ZHA(B)-23	ZHA(B)-34	ZHA(B)-45
有效面积 cm ²	350	350	560	900
行程 mm	16	25	40	60
弹簧范围 KPa	20~100(标准); 40~200; 20~60; 60~100; 80~240			

五、性能指标

项目		指标值	项目		指标值		
基本误差%	不带定位器	±5.0	始 终 点 偏 差 %	气关	不带定位器	始点	±5.0
	带定位器	±1.0			带定位器	始点	±1.0
回差%	不带定位器	≤3.0		气开	不带定位器	始点	±2.5
	带定位器	≤1.0			带定位器	始点	±1.0
死区%	不带定位器	≤3.0	允许泄漏量 L/H			1 × 10 ⁻⁴ 阀额定容量	
	带定位器	≤0.4					
额定行程偏差%		±2.5					

六、ZJHP 系列气动薄膜单座调节阀外形图及尺寸

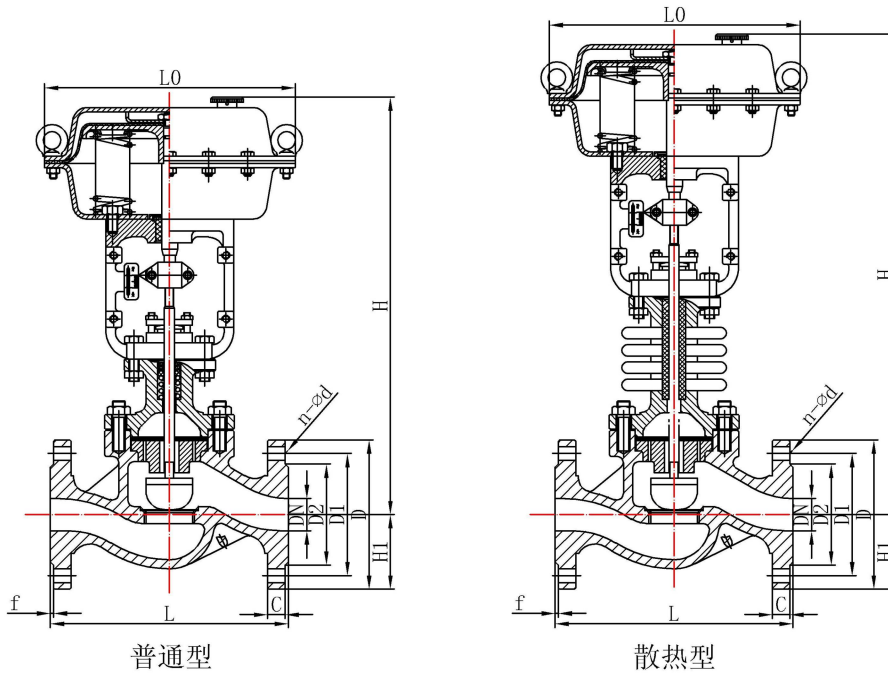

1、ZJHP-1.6mpa 连接尺寸

公称口径	结构长度	连接尺寸							外形尺寸		
		L0	D	D1	D2	f	C	n-d	H1	普通型	散热型
DN	L	285	105	75	55	2	14	4-14	52	398	548
20	184		115	85	65		14	4-14	57	410	560
25	185		135	100	78		16	4-18	70	418	578
32	200										

40	222	360	145	110	85	3	16	4-18	75	455	620
50	254		160	125	100		16	4-18	82	475	627
65	276		180	145	120		18	4-18	92	610	790
80	298		195	160	135		20	8-18	100	622	807
100	352		215	180	155		20	8-18	110	640	850
125	410	470	245	210	185	22	8-18	125	864	1122	
150	451		280	240	210	24	8-23	142	870	1130	
200	600		335	295	265	26	12-23	170	890	1150	
250	650	580	405	355	320	30	12-25	202	1203	1523	
300	740		460	410	375	30	12-25	230	1234	1554	

七、调节阀的安装

调节阀安装不符合要求而出故障会造成巨大的浪费，反之，安装得当，可保证正常开工并可延长使用寿命。减少维修工作量和获得良好的系统控制性能。

1、安装调节阀总体上应考虑以下方面：

(1)、安全：安装过程中人员和设备的安全。

(2)、控制性能：配管系统压力损失应与计算调节阀尺寸时所考虑的压力损失一致，以保证所需的流量特性。进出口应尽量保证足够的直管段。

(3)、安装位置：应有足够的空间便于操作人员手动操作（包括旁路操作）以及保证调节阀和附件的就地拆卸和维修的可能性。

(4)、调节阀组：一般在工艺过程配管中均安装切断阀的旁路阀与调节阀配成阀组，以适应设备连续操作的需要。维修调节阀时用切断阀隔离。用旁路阀调节。下面图 3 中推荐四种调节阀组布置方式。



图 3 b 方式中调节阀亦可装在虚线位置

2、安装人员首先应认识到调节阀是一种精密的仪器设备，不准碰撞跌摔，以免损坏。具体注意以下几点：

(1) 阀最好正立垂直安装在管道上。阀自重较大和有震动场合应加支承架。

(2) 阀体要避免因前后配管或调和的法兰严重不同轴而受到过大的应力。

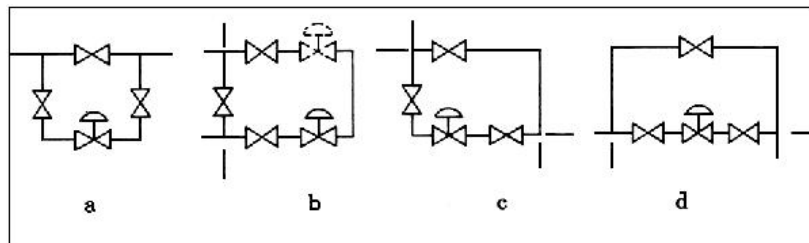
(3) 在初次开工前和停工检修后应先冲洗配管系统后装调节阀。或在阀前安装过滤器。

(4) 必按照阀体上流动方向的箭头安装调节阀。