

Z41H/Y/W 系列

手动闸阀

产品使用说明书

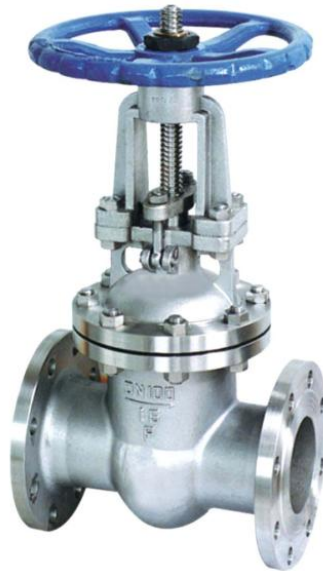

上海乐汇泵阀制造有限公司

SHANGHAI LEHUI PUMP VALVE MANUFACTURE CO., LTD

地址：中国上海市奉贤区青村镇南奉公路 2258 号 邮编：201414

电话：021-57578588

传真：021-57575087

Z41H/Y/W 系列手动闸阀

一、用途与特点

Z41H/Y/W 系列闸阀是一种最常见的启闭阀，利用闸板的上下工作来接通（全开）和截断（全关）管道中的流体介质；广泛适用于石油、化工、水力、火力电站各种系统的管路上，切断或接通管路。

- 1、流体阻力小，密封面受介质的冲刷和侵蚀小（闸板开启高度高）；
- 2、开启较有力，密封性能好，介质流向不受限制，不扰流，不降压力；
- 3、形体简单，制造工艺性好，适用范围广。

二、产品执行标准

设计规范：GB/T12234

结构长度：JB/T7746

连接法兰：JB/T79

试验与检验：GB/T13927-92

压力与温度：GB/T9131

产品标识：GB/T12220

三、试验压力

公称压力 (MPa)	壳体	试验压力 (MPa)		上密封
		密封 (液体)	密封 (气体)	
1.0	1.5	1.1	0.6	1.1
1.6	2.4	1.76	0.6	1.76
2.5	3.75	2.75	0.6	2.75
4.0	6.00	4.4	0.6	4.4
6.4	9.60	7.04	0.6	7.04
10.0	15.0	11.0	0.6	11.0
16.0	24.0	18.0	0.6	18.0

四、适用介质及适用温度

壳体材料	适用介质	适用温度 (°C)
碳素钢 (C 型)	水、蒸汽、油品	≤425
铬镍钛钢 (P 型)	硝酸类	≤200
铬镍钼钛钢 (R 型)	醋酸类	≤200
铬钼钢 (L 型)	水、蒸汽、油品	≤550

五、主要零件材料

阀体、阀盖	阀板、阀座	阀杆	阀杆螺母	填料	手轮
碳素钢	优质碳钢+硬质合金或不锈钢	铬不锈钢	铝青铜	石墨石棉盘根	可锻铸铁
铬镍钛钢	不锈钢、不锈钢+硬质合金	铬镍钛不锈钢	铝青铜	浸聚四氟乙烯	可锻铸铁
铬镍钼钛钢	不锈钢、不锈钢+硬质合金	铬镍钼钛不锈钢	铝青铜	烯石棉盘根	可锻铸铁
铬钼钢	合金钢+硬质合金	铬钼钢	铝青铜	柔性石墨	可锻铸铁

六、主要零部件装配表

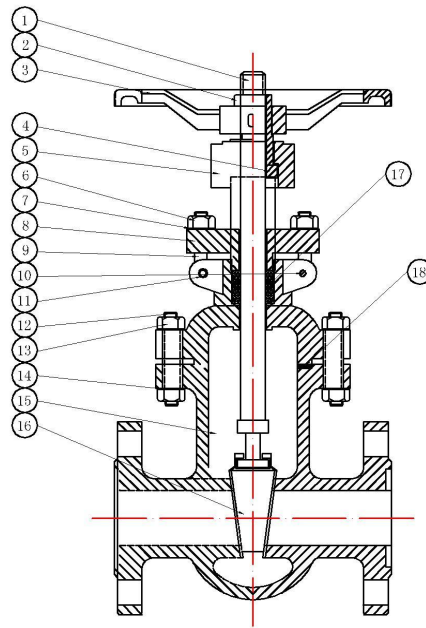

序号	零件名称	序号	零件名称
1	阀杆	10	开口销
2	紧帽	11	销
3	手轮	12	双头螺栓
4	螺母	13	螺帽
5	阀盖	14	垫片
6	螺帽	15	阀体
7	垫片	16	阀板
8	腰形压盖	17	石棉垫料
9	螺栓	18	密封垫

七、主要外形及连接尺寸

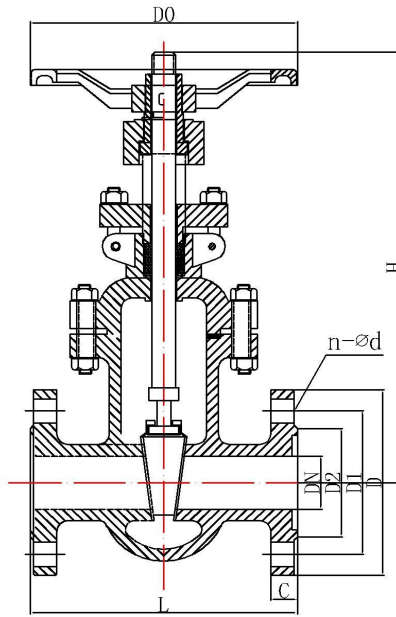

2、Z41H/Y/W-16C P R

公称压力 PN (MPa)	尺寸 (mm)								重量 (Kg)
	L	D	D1	D2	C	n-ød	H	Do	
15	130	95	65	45	14	4-ø14	175	200	4
20	150	105	75	55	14	4-ø14	180	200	5
25	160	115	85	65	14	4-ø14	210	220	6
32	180	135	100	78	16	4-ø18	210	220	7
40	240	145	110	85	16	4-ø18	350	240	18
50	250	160	125	100	16	4-ø18	358	240	29
65	265	180	145	120	18	4-ø18	373	240	33
80	280	195	160	135	20	8-ø18	435	280	46
100	300	215	180	155	20	8-ø18	500	320	63
125	325	245	210	185	22	8-ø18	614	360	108
150	350	280	240	210	24	8-ø23	674	360	134
200	400	335	295	265	26	12-ø23	818	400	192
250	450	405	355	320	30	12-ø25	969	450	273
300	500	460	410	375	30	12-ø25	1145	560	379
350	550	520	470	435	34	16-ø25	1280	640	590
400	600	580	525	485	36	16-ø30	1450	720	849
500	700	705	650	608	44	20-ø34	1676	720	958